

**NEW**

# SGC22 (Crociera Oscillante)

© 2018年10月5日

Utilizzo: Tappo a Crociera  
 Canne: Off-Shore, Traina, Heavy Boat  
 Misura: 22



## 1 Forza e leggerezza con il corpo in Carbon Resin

Codice Prodotto	<b>SGC22</b>	GCC22-20.5	Crociera in Alluminio
Materiale	Carbon Resin	Reinforced Nylon	Alluminio
Resistenza alla Frattura	80 N·m	40 N·m	120 N·m
Peso	15.4g	14.5g	32.4g

## 2 Nuovo Meccanismo “Sistema Oscillante”

Il sistema oscillante a 15° permette al tappo di ruotare in entrambe le direzioni. Permette di correggere l'angolazione della canna assecondando il combattimento con grossi pesci, risolvendo il problema delle torsioni del grezzo e massimizzando la potenza della canna.

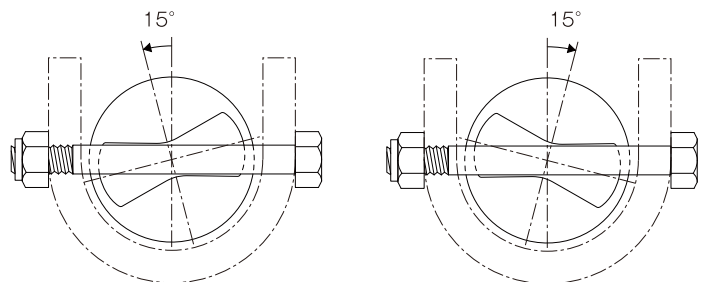
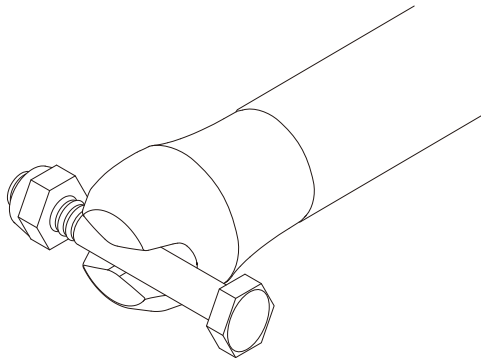

**NEW** Il “Sistema Oscillante” lavora su 30° totali.  
 (15° Per ogni direzione)

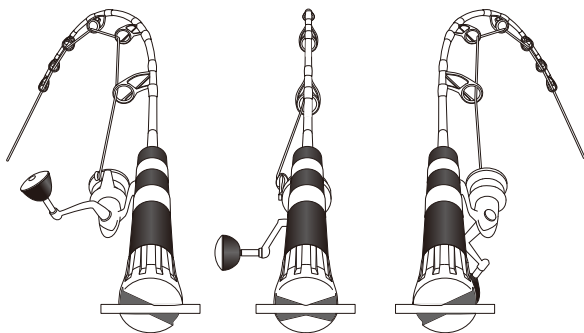
**SGC22**Prodotto standard  
sul mercato

La canna si adatta alla direzione della corsa del pesce e mantiene inalterata la propria forza

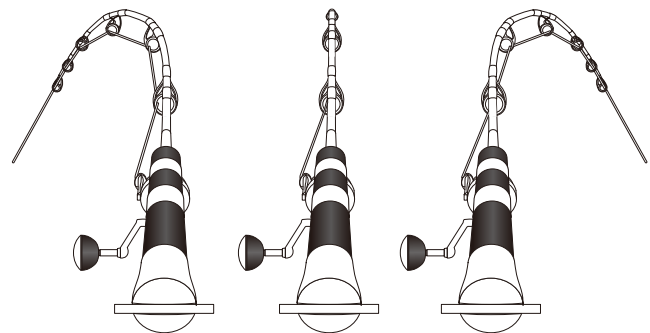

Quando il pesce corre a destra o sinistra la canna viene torta e perde significativamente forza.